



Call **Torque**™

**RECARREGUE SEU
APARAFUSAMENTO**

CallTorque
FERRAMENTAS INDUSTRIAIS

CHAVE DE TORQUE A BATERIA VT

VT

CHAVE DE TORQUE A BATERIA

A CHAVE DE TORQUE QUE REDEFINIU TUDO

Projetada para dominar qualquer aplicação sem esforço, a sua habilidade de aplicar torque a fixadores industriais é simples e ilimitada.

E a potência de lítio da VOLTA irá fornecer-lhe a capacidade de aplicar torque a centenas de fixadores sem mangueiras ou cabos para limitar o seu alcance.

Dentro da VOLTA existe um sistema digital de vetorização do motor que fornece um torque preciso e repetível em toda a gama completa de cada modelo.

A VOLTA EXEMPLIFICA a durabilidade, a confiabilidade e a segurança que têm incorporado todas as chaves industriais fabricadas pela TorcUP desde a fundação da empresa em 1996.



O PODER POR DENTRO DA VT:

1. Liga de aço temperado para maior durabilidade e ciclo de vida longo;
2. Os rolamentos suportam as cargas experimentadas no acionamento quadrado;
3. Sistemas de engrenagens planetárias de vários estágios com design de dentes otimizado;
4. Rotação suave com rolamento de esferas da carcaça da caixa de engrenagens, independente da alavanca do motor;
5. Motor sem escova de alta eficiência;
6. Alça ergonômica de nylon com enchimento de vidro com um molde antiderrapante durável;
7. Bateria LiHD de 18V e 7,0 Ah que proporciona tempo de operação prolongado;
8. Tela LCD para configuração e visualização de torque e unidades;
9. Gatilho de partida suave;
10. O rolamento axial entre os estágios isola o motor quando usado em todas as orientações;
11. O-Rings vedam a entrada de graxa e impedem a entrada de sujeira e água;
12. As engrenagens funcionam com buchas de rolamento de baixa fricção e alta resistência;
13. Pinos de aço de suporte em cada estágio.

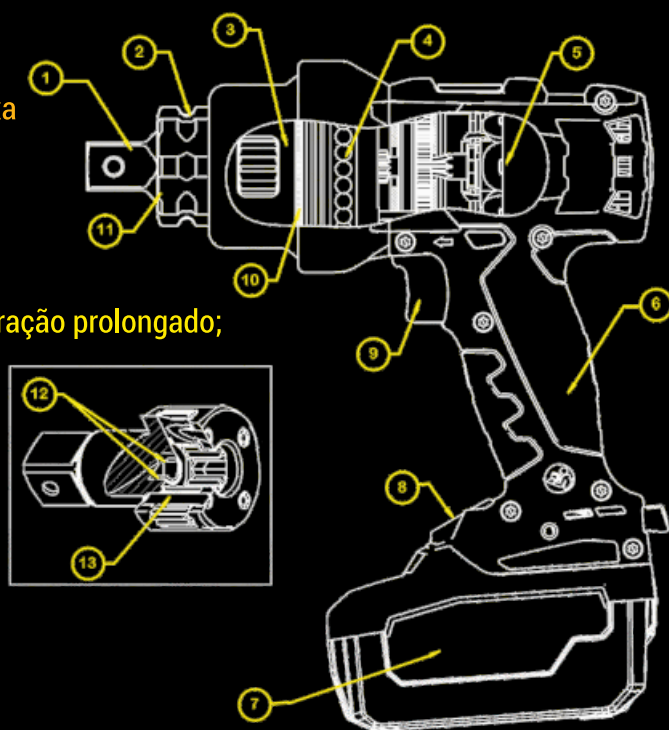



RP-500 velocidade única
Escala de Torque **120-500 lbf-ft**
Velocidade livre **12-20 RPM**



RP-1000 velocidade única
Escala de Torque **240-1000 lbf-ft**
Velocidade livre **2-8 RPM**

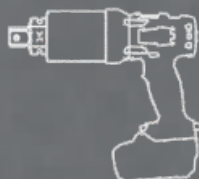

RP-2000 velocidade única
Escala de Torque **500-2000 lbf-ft**
Velocidade livre **1-5 RPM**



RP-3000 velocidade única
Escala de Torque **750-3000 lbf-ft**
Velocidade livre **0.5-2 RPM**



RP-6000 velocidade única
Escala de Torque **1200-6000 lbf-ft**
Velocidade livre **0.9-1.2 RPM**

ENGENHARIA DE POTÊNCIA

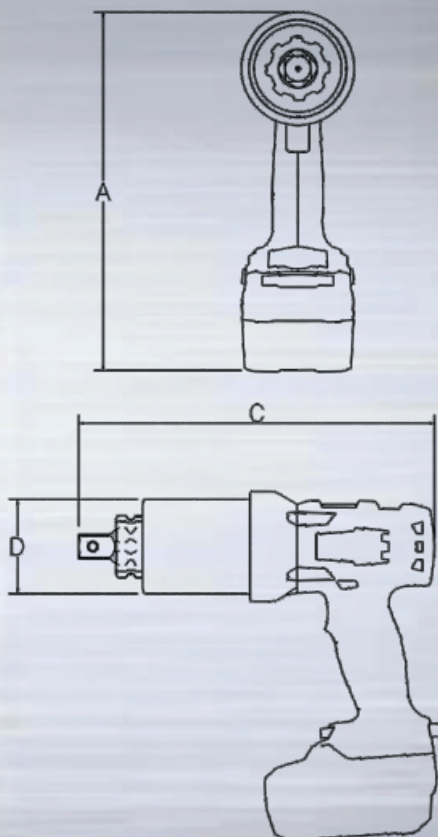

NÚMERO DO MODELO	VT-500	VT-1000	VT-2000	VT-3000	VT-6000
UNIDADE QUADRADA	3/4"	1"	1"	1"	1 1/2"
TORQUE MÍNIMO (lbf-ft)	120	240	500	750	1200
TORQUE MÁXIMO (lbf-ft)	500	1000	2000	3000	6000
TORQUE MÍNIMO (Nm)	160	330	680	1020	1626
TORQUE MÁXIMO (Nm)	670	1350	2710	4030	8133
ALTURA A (c/ bateria) (pol.)	10.54	10.54	10.54	10.76	11.39
ALTURA A (c/ bateria) (mm)	267.7	267.7	267.7	273.3	289.0
COMPRIMENTO C (pol.)	8.86	10.63	11.47	13.72	14.73
COMPRIMENTO C (mm)	225.0	270.0	291.3	348.5	374.0
DIÂMETRO D (pol.)	2.56	2.85	3.09	3.75	5.00
DIÂMETRO D (mm)	65.0	72.4	78.5	95.3	127.0
PESO (sem braço de reação e bateria) (lbs)	8.3	11.5	13.1	19.6	33.5
PESO (sem braço de reação e bateria) (kg)	3.8	5.2	5.9	8.9	15.2
PESO (com braço de reação e bateria) (lbs)	10.4	14.5	15.9	22.5	43.3
PESO (com braço de reação e bateria) (kg)	4.7	6.6	7.2	10.2	19.6
RPM com torque mínimo mínimo	12	2	1	0.5	0.9
RPM no torque máximo	20	8	5	2	1.2

*Apenas valores de referência. Consulte a tabela de torque de calibração fornecida com a ferramenta.

Requisitos do carregador: 110 - 120 V (50-60 Hz)
e 230 - 240 V (50-60 Hz)



VT
series

Chave
de Torque
a Bateria

PORTÁTIL - BATERIA DE LÍTIO
UNIVERSAL - Plataforma de carregamento global
REPETÍVEL - Motor sem escovas de alta eficiência

Braço de reação
deslizante e reto



Braço de reação
reto e curto



Braço de reação
longo e alargado



Extensão
do nariz



Recarregador Volta

torcUP



Bateria Volta



CallTorque
FERRAMENTAS INDUSTRIAIS

+55 51 3662.7324



+55 51 98535.5067 (Comercial)

+55 51 99884.7324 (Locação)



comercial@calltorque.com.br

locacao@calltorque.com.br

Visite-nos em
calltorque.com.br



maleta de
transporte



Os produtos da TorcUP estão sujeitos a um contínuo desenvolvimento e a TorcUP reserva-se o direito de fazer alterações nas especificações e no design de seus produtos sem aviso prévio. produtos sem aviso prévio. Todos os direitos são reservados. É proibida a reprodução total ou parcial sem a permissão da TorcUP Inc.